

Analyzing the relationship between quality of life in economic dimensions and the tendency to migrate from Urban-Village destinations (Case study: Ghani-Abad and Islam-Abad of Shahr-e Ray)

Zohreh Piri¹, Majid Shams^{2*}, Alireza Estelaje³

1. Ph.D. Student of Department of Geography and Rural Planning, Science and Research Branch, Islamic Azad University, Tehran, Iran

2. Professor, Department of Geography, Science and Research Branch, Islamic Azad University, Tehran, Iran

3. Professor, Department of Geography, Yadegar-e Imam, Islamic Azad University, Tehran, Iran.

* Corresponding Author, fazelman362@yahoo.com

Received Date:
23/01/2025

Revise Date:
15/02/2025

Accepted Date:
05/03/2025

Published Date:
20/03/2025

Article Info Abstract

Articles extracted from Thesis
Volume 2, Issue 2, Autumn and Winter 2024
Pages 27-40

Inequality in quality of life (QoL) standards among geographical areas within a country, especially between rural and urban areas, is one of the most important development challenges in most developing countries. In such a way, the existence of numerous economic opportunities in urban areas acts as a pull factor to attract the population of rural areas that suffer from inadequate employment and income opportunities, service insufficiency, etc. The aim of the present study is to explore and scientifically examine the role and importance of economic indicators of the QoL of rural migrants in rural-urban destinations in their willingness to re-migrate to large cities. The statistical population of the study is all migrant households in the last 20 years in the villages-cities of Ghani-Abad and Islam-Abad (Ray city), which, according to the unofficial report of the village head, amounted to 2800 households and 260 cases were selected as a sample using the Cochran formula. A researcher-made questionnaire was distributed among the neighborhoods using a random classification method to collect data, and the data were analyzed using one-sample t-tests, Spearman correlation, and exploratory and confirmatory factor analysis. The results of the study show that the QoL of rural migrants at the destination has improved in both indicators of diversification of employment opportunities (3.30) and diversification of income opportunities (3.27), and there is no significant relationship between economic indicators of quality of life and the desire to migrate again. Also, the result of confirmatory factor analysis indicates that the highest coefficient of influence of economic indicators of quality of life on the desire to migrate from the village to the indicator of improving economic conditions in the village of residence with a coefficient of 0.56 percent in the final model.

Keywords: Internal migration, Urban village, economic development, quality of life, Tehran province

Cite this article:

Piri, Z., Shams, M., & Estelaji, A. (2025). Analyzing the relationship between quality of life in economic dimensions and the tendency to migrate from Urban-Village destinations (Case study: Ghani-Abad and Islam-Abad of Shahr-e Ray). *Journal of Rural Development and Extension Studies*, 2(2), 27-40.

 <https://doi.org/10.30470/jrdes.2025.2051753.1052>



2821-2266 © University of Zanjan.

This is an open access article under the CC BY-NC/4.0/License (<https://creativecommons.org/licenses/by-nc-nd/4.0/>).

Extended Abstract

Introduction

Inequality in development between geographical areas within a country/region is a worrying issue in most developing countries. In recent decades, in most developing countries, due to the processes resulting from economic globalization, development policies based on government urbanization and private sector investment have provided a suitable basis for strengthening the economic growth and development of urban areas, as a result of which urban areas have provided better living standards compared to rural areas due to significant improvements in infrastructure and public services by providing diverse income opportunities, improved employment prospects, better access to health care and educational services, etc. As a result, a clear and wide gap in the quality of life between urban and rural residents has emerged in developing countries. Hence, the existence of development opportunities, especially in the field of economic indicators, acts as a pull factor to attract the population of rural areas that suffer from inadequate employment and income opportunities, service insufficiency, etc., which leads to the formation of internal migrations and especially rural-urban migrations. According to the purpose of the research, two villages - Islamabad and Ghaniabad in (Shahr-e Ray) have been selected as study samples of the research due to their economic and social infrastructure resulting from the urban development of Rey and Tehran and the establishment of numerous industrial and service units, investment by the public and private sectors, access to labor and consumer markets, easy access to neighboring urban areas, as well as low living costs and real estate prices, which have been considered as centers of attraction for rural population and migrants from different regions of the country. In this regard, the present research tries to answer the question of what is the relationship between economic indicators of the quality of life of migrants and the desire to migrate from the destination villages-cities in the studied region?

Methodology

The present study is applied in terms of purpose and descriptive-analytical in terms of method. The data used were collected using a closed questionnaire based on a 5-level Likert scale. The validity of the questionnaire items was determined using the expert panel method and the reliability of the items was calculated based on the Cronbach's alpha test at (0.796). The statistical population of the study was all immigrant households living in two villages-cities of Islamabad and Ghaniabad (Shahr-e Ray). The number of immigrant households in these villages-cities was 3850 according to the official census of population and statistics (2016), of which 260 were selected as a sample using the Cochran formula and the questionnaire was distributed randomly among the neighborhoods. The data collected by the questionnaire were analyzed using one-sample t-tests, Spearman correlation, exploratory factor analysis and confirmatory factor analysis.

Results and discussion

The role of economic indicators affecting the quality of rural life of rural migrants in the studied rural-urban destinations and consequently their persistence in new destinations has been investigated in two main categories: a- diversification of employment opportunities and b- diversification of income opportunities using a one-sample parametric t-test. The results of the study's significance indicators show that both indicators of diversification of employment opportunities and diversification of income opportunities are reported with numerical averages (3.30) and (3.27) higher than the numerical desirability value of the test (3 as the numerical average of the 5-level Likert scale). On the other hand, the difference between the indicators is significant at the 99 percent level and the difference from the desirable level is positive for both components. The results of the correlation between economic indicators and the tendency to migrate from the destination show that there is no significant relationship between the two components of diversification of employment opportunities and diversification of income opportunities, which are categorized as the subgroup of improving economic conditions, and the tendency to migrate from the

countryside among respondents living in the sample villages. In addition, the results of the confirmatory factor analysis show that the highest coefficient of influence of the performance of economic indicators of quality of life on the tendency to migrate from the countryside is assigned to the indicator of improving economic conditions in the village of residence with a coefficient of 0.56 percent in the model.

Conclusion

The results of the questionnaire data analysis show that migration from rural areas to the villages of Islamabad and Ghaniabad, Shahr-e Ray, has played an important role in improving the quality of life indicators of rural migrants in two indicators: diversification of employment opportunities and diversification of income opportunities. The results of the present study are more consistent with the findings of studies by Marta et al. (2020); Joneszi et al. (2021) and Hagat (2020), who associate the most important motivation for migration and also persistence in new destinations with the desire to improve living conditions and access to better employment opportunities and income. In addition, no significant relationship is seen between the two components of diversification of employment opportunities and diversification of income opportunities, which are categorized as the subgroup of improving economic conditions, with the desire to migrate from the countryside among respondents living in the sample villages. Also, the result of confirmatory factor analysis shows that the highest coefficient of influence of economic indicators of quality of life on the tendency to migrate from the countryside is assigned to the indicator of improving economic conditions in the village of residence with a coefficient of 0.56 percent in the model. The results of the present study are consistent with the findings of studies by Selod and Shilpi (2021), Chen and Fan (2018), Liu and Jia (2021), Kokshyad et al. (2015 and 2019) regarding the positive effect of improving the living conditions of rural migrants in new destinations and their tendency to stay.

Funding

There is no funding support.

Authors' Contribution

Given that this article is an extract from a doctoral dissertation, the contribution and role of the first author was as a student of the dissertation, the second author as a supervisor, and the third author as an advisor.

Conflict of Interest

Authors declared no conflict of interest.

Acknowledgments

We are grateful to all the scientific consultants of this paper.

تحلیل رابطه بین کیفیت زندگی در ابعاد اقتصادی و تمایل به مهاجرت از روستا - شهرهای مقصد (مطالعه موردی: غنی آباد و اسلام آباد شهر ری)

زهره پیری^۱، مجید شمس^{۲*} و علیرضا استعلاجی^۳

۱. دانشجوی دکتری تخصصی جغرافیا و برنامه ریزی روستایی، واحد علوم و تحقیقات، دانشگاه آزاد اسلامی، تهران، ایران.
۲. استاد گروه جغرافیا، واحد علوم و تحقیقات، دانشگاه آزاد اسلامی، تهران، ایران.
۳. استاد گروه جغرافیا، واحد یادگار امام (ره)، دانشگاه آزاد اسلامی، تهران، ایران.

تاریخ دریافت:	تاریخ بازنگری:	تاریخ پذیرش:	تاریخ انتشار:
۱۴۰۳/۱۱/۰۴	۱۴۰۳/۱۱/۲۷	۱۴۰۳/۱۲/۱۵	۱۴۰۳/۱۲/۳۰

اطلاعات مقاله چکیده

نابرابری در استانداردهای کیفیت زندگی در بین مناطق جغرافیایی در داخل یک کشور بویژه در بین مناطق روستایی و شهری یکی از مهمترین چالش‌های توسعه در بیشتر کشورهای در حال توسعه است. به طوری که، وجود فرصت‌های اقتصادی متعدد در مناطق شهری به عنوان یک عامل کشش به جذب جمعیت مناطق روستایی که از فرصت‌های نامناسب اشتغال و درآمد، نارسایی خدماتی و ... رنج می‌برند، عمل می‌کنند. هدف تحقیق حاضر کنکاش و بررسی علمی نقش و اهمیت شاخص‌های اقتصادی کیفیت زندگی مهاجران روستایی در مقاصد روستا- شهری در میزان تمایل آنان برای مهاجرت مجدد به شهرهای بزرگ است. جامعه آماری تحقیق کلیه خانوارهای مهاجر در ۲۰ سال اخیر در روستا-شهرهای غنی آباد و اسلام آباد (شهر ری) است که بر اساس گزارش غیر رسمی دهیاری بالغ بر ۲۸۰۰ خانوار بوده و با استفاده از فرمول کوکران تعداد ۲۶۰ مورد به عنوان نمونه انتخاب شده است. پرسشنامه محقق ساخته با روش طبقه‌بندی تصادفی در بین محلات برای گردآوری داده‌ها توزیع گردید و داده‌ها با استفاده از آزمون‌های t تک نمونه‌ای، همبستگی اسپیرمن و تحلیل عاملی اکتشافی و تاییدی تجزیه و تحلیل شده است. نتایج تحقیق نشان می‌دهد که کیفیت زندگی مهاجران روستایی در مقصد در هر دو شاخص تنوع‌بخشی به فرصت‌های اشتغال (۳/۳۰) و تنوع‌بخشی به فرصت‌های درآمدی (۳/۲۷) بهبود یافته است و بین شاخص‌های اقتصادی کیفیت زندگی با تمایل به مهاجرت مجدد رابطه معناداری وجود ندارد. همچنین، نتیجه تحلیل عاملی تاییدی بیانگر بیشترین ضریب تاثیرگذاری شاخص‌های اقتصادی کیفیت زندگی بر روی تمایل به مهاجرت از روستا به شاخص بهبود شرایط اقتصادی در روستای محل زندگی با ضریب ۰/۵۶ درصد در مدل نهایی است.

مقاله بر گرفته از رساله دکتری
دوره ۲، شماره ۲، پاییز و زمستان ۱۴۰۳
صص ۲۷-۴۰

کلید واژه‌ها: مهاجرت داخلی، سکونتگاه‌های روستا شهری، توسعه اقتصادی، کیفیت زندگی، استان تهران.

fazelman362@yahoo.com

*نویسنده مسئول:

ارجاع به این مقاله: پیری، زهره؛ شمس، مجید؛ و استعلاجی، علیرضا. (۱۴۰۳). تحلیل رابطه بین کیفیت زندگی در ابعاد اقتصادی و تمایل به مهاجرت از روستا-شهرهای مقصد (مطالعه موردی: غنی آباد و اسلام آباد شهر ری)، دو فصلنامه تحقیقات ترویج و توسعه روستایی، ۲ (۲)، ۲۷-۴۰.

doi <https://doi.org/10.30470/jrdes.2025.2051753.1052>



2821-2266 © University of Zanjan.

This is an open access article under the CC BY-NC/4.0/License (<https://creativecommons.org/licenses/by-nc-nd/4.0/>).

مقدمه

نابرابری در توسعه بین مناطق جغرافیایی در داخل یک کشور/ منطقه یک مسئله نگران‌کننده در بیشتر کشورهای در حال توسعه است (Alabshar et al., 2020). در دهه‌های اخیر، در بیشتر کشورهای در حال توسعه، سیاست‌گذاری‌های توسعه مبتنی بر شهرگرایی دولتی و سرمایه‌گذاری بخش خصوصی زمینه مناسبی برای تقویت رشد و توسعه اقتصادی فراهم کرده‌اند که در نتیجه آن مناطق شهری با آرایه استانداردهای زندگی بهتر (Liu & Jia, 2021) در کنار پیشرفت‌های قابل توجه در زیرساخت‌ها و خدمات عمومی زمینه را برای افزایش فرصت‌های متنوع درآمدی، بهبود چشم‌انداز اشتغال، دسترسی بهتر به مراقبت‌های بهداشتی و خدمات آموزشی و نظایر آن برای ساکنان شهری فراهم کرده است (Trullén & Galletto, 2018). به عبارت دیگر، توسعه طولانی مدت شهری محور و اثر سیفونی شهرنشینی به غفلت از توسعه مناطق روستایی و رکود اقتصادی آن منجر شده است (Lago and Lago-penas, 2025). در نتیجه، شکاف آشکار و گسترده‌ای در کیفیت زندگی بین ساکنان شهری و روستایی وجود دارد (Berg, 2020; Gao et al., 2022). از این رو، وجود فرصت‌های توسعه بویژه در زمینه شاخص‌های اقتصادی به عنوان یک عامل کششی به جذب جمعیت مناطق روستایی که از فرصت‌های نامناسب اشتغال و درآمد، نارسایی خدماتی و ... به عنوان عوامل رانشی رنج می‌برند، عمل می‌کنند (Wang et al., 2025; Gómez Valenzuela & Holl, 2023).

جابجایی و تحرک انسان در فضاهای جغرافیایی پدیده‌ای قابل توجه و بخشی از تاریخ انسان از دوران اولیه جوامع بشری تا به امروز بوده و به عبارت دیگر، تاریخ مهاجرت به قدمت تاریخ بشر است (Furholt, 2021). در این بین، مهاجرت داخلی به منزله یکی از فرآیندهای تاثیرگذار بخشی ذاتی از فرآیندهای گسترده‌تر تغییر و توسعه اجتماعی- اقتصادی بوده و به عنوان تابعی از قابلیت‌ها و آرزوهای مردم در مجموعه‌های معینی از محیط‌های اجتماعی و ساختارهای فرصت جغرافیایی تعریف می‌شود (De Haas, 2021). از دیدگاه صاحب‌نظران، مهاجرت نه تنها به عنوان بخشی از راه‌حل غلبه بر توزیع نابرابر جمعیت با توجه به نیاز به نیروی کار در فرآیند توسعه است، بلکه عاملی برای کاستن از توسعه نامتعادل و دستاوردهای اقتصادی بهتر بین مناطق داخلی کشورها بشمار می‌آید (Alabshar et al., 2020) و نقش مهمی در تغییرات جمعیت‌شناسی و پویایی جمعیت ایفا می‌کند (Chen, 2020). با توجه به این واقعیت که مهاجرت انسان‌ها در بین فضاهای جغرافیایی با هدف جستجوی شرایط زندگی بهتر صورت می‌گیرد (Urzúa et al., 2017)، شواهدی نیز مبنی بر وجود عوامل محافظتی مانند کاستن از خسارات، ارتقای تاب‌آوری، توسعه ظرفیت و توانمندسازی در بین مهاجران در تمایل به مهاجرت به مقصد جدید وجود دارد (Paloma et al., 2020) که می‌تواند با بهبود استانداردهای کیفیت زندگی مهاجران به ماندگاری آنها در مقاصد انتخابی تاثیر بگذارد (Grimes et al., 2021). از این رو، تحقیق حاضر می‌کوشد تا نقش و اهمیت شاخص‌های اقتصادی کیفیت زندگی مهاجران روستایی در مقاصد روستا- شهری^۱ حاشیه شهرهای بزرگ را در میزان تمایل آنان برای مهاجرت مجدد را مورد کنکاش علمی قرار دهد. با توجه به هدف تحقیق، دو روستا- شهر اسلام‌آباد و غنی‌آباد در محدوده سیاسی شهر ری در جنوب کلانشهر تهران بدلیل برخورداری از زیرساخت‌های اقتصادی و اجتماعی ناشی از توسعه شهری ری و تهران و استقرار واحدهای صنعتی و خدماتی متعدد، سرمایه‌گذاری بخش‌های دولتی و خصوصی، دسترسی به بازارهای کار و مصرف، دسترسی آسان به نقاط شهری همجوار و نیز پایین بودن هزینه‌های زندگی و قیمت املاک به عنوان مراکز جذب جمعیت و مهاجران روستایی از مناطق مختلف کشور مطرح بوده‌اند، به عنوان نمونه‌های مطالعاتی تحقیق انتخاب شده است. در این رابطه تحقیق حاضر می‌کوشد به در این رابطه تحقیق حاضر می‌کوشد به این سوال پاسخ دهد که چه رابطه‌ای بین شاخص‌های اقتصادی کیفیت زندگی مهاجران و تمایل به مهاجرت از روستا- شهرهای مقصد در منطقه مورد مطالعه وجود دارد؟

مبانی نظری و پیشینه پژوهش

مهاجرت و ماندگاری در پرتو نظریه‌های اقتصادی

عوامل تعیین‌کننده مهاجرت نشان‌دهنده یک رابطه ساختاری و «تعیین‌گرایانه»، یعنی علی بین برخی عوامل خارجی و مهاجرت است. با این حال، در این رابطه به نقش مرکزی عامل انسانی در فرآیندهای مهاجرت بی‌توجهی می‌شود (Carling & Talleraas, 2016) و نقش اغلب غیرمستقیم یا مداخله‌گر برخی از عوامل زمینه‌ای در فرآیند تصمیم‌گیری برای مهاجرت را به خوبی نمی‌تواند توضیح دهد. علل ریشه‌ای اصطلاح دیگری است که به‌طور گسترده مورد استفاده محققان به‌ویژه در محافل سیاست‌گذاری مهاجرت قرار می‌گیرد، که در آن علل ریشه‌ای به‌طور عمده به‌عنوان «شرایط اجتماعی، اقتصادی و سیاسی» بویژه فقر، بیکاری، سکوب، درگیری‌های خشونت‌آمیز، رخداد سوانح طبیعی و نظایر آن که باعث خروج می‌شوند، درک می‌شوند (Carling & Talleraas, 2016:2). به عقیده محققان علل ریشه‌ای نیز به تنهایی نمی‌تواند دلیل شکل‌گیری مهاجرت باشد، زیرا به ندرت یک عامل علی بنیادی منفرد یا خاص است که مردم را به حرکت در می‌آورد. بلکه تعدادی از عوامل هستند که به‌طور متقابل می‌توانند نقش میانجی‌گری را به‌طور همزمان در تصمیمات و پویایی‌ها و الگوهای مهاجرت گسترده‌تر را ایفا کنند. بنابراین، اصطلاح محرک‌های مهاجرت (به جای علل یا عوامل تعیین‌کننده) مهاجرت را به عنوان «عناصر ساختاری که اعمال نمایندگی توسط بازیگران اجتماعی را امکان‌پذیر و محدود می‌کنند» و «تصمیم‌ها، مسیرها یا مقصدهای معینی را محتمل‌تر می‌سازند» مورد توجه صاحب‌نظران قرار گرفته است (Van Hear et al., 2018:928). علاوه بر نابرابری‌های ساختاری نهفته در فرصت‌های معیشتی، رویدادهای خاص و تحولات ناگهانی، از جمله برخی تغییرات سریع سیاست‌ها، ممکن است هم‌زمینه‌ساز مهاجرت و هم در نهایت باعث شود (Czaika & Reinprecht, 2022). تأثیر متقابل پیچیده چندین تحولات اقتصادی، سیاسی، اجتماعی و سایر تحولات تدریجی و رویدادهای ناگهانی ممکن است به‌طور پویا فرصت‌های مهاجرت را برای گروه‌های ناهمگون از مردم تغییر دهد (Van Ginkel et al., 2020; Triandafyllidou et al., 2023). مفهوم محیط‌های محرک پیچیده، که پیکربندی‌های وابسته به زمان و مکان از محرک‌های چند بعدی است که تمایل و توانایی افراد را برای تغییر موقعیت‌های زندگی از طریق مهاجرت تعریف می‌کند (Czaika & Reinprecht, 2022).

بررسی پژوهش‌های مرتبط با نظریه‌های مهاجرت^۱ بیانگر سه معضل اساسی است. معضل اول با دوگانگی ساختار/کنش بیان می‌شود که انواع تبیین‌کنش اجتماعی را با توجه به نقش کنشگر یا ساختار به عنوان عامل تعیین‌کننده بیان می‌کند. در بحث مهاجرت، مدل‌های کلاسیک بیشتر عملگرا بوده و بر این فرض استوار است که حرکت جمعیت توسط انتخاب‌های منطقی افرادی که توسط عوامل اجتماعی-اقتصادی جذب می‌شوند، هدایت می‌شود (Schmoll & Weber, 2023). در حالی که رویکرد ساختارگرایانه مهاجرت را نتیجه فرآیندهای کلان اقتصادی می‌داند که افراد را مجبور به مهاجرت و بازتولید نابرابری‌ها در داخل و بین مناطق مبدأ و مقصد است (De Haas, 2021). از این جنبه، مهاجرت منجر به تعادل نمی‌شود، بلکه نابرابری‌ها را بازتولید می‌کند (Holroyd & Coates, 2021). معضل دوم از تمایز سطح تحلیل بین عوامل اقتصادی کلان و خرد در مطالعه کنش انسانی ناشی می‌شود (Bircan et al., 2020). در طول دو دهه گذشته، سیستم‌های مهاجرت هرگز از چارچوب نظری مطالعات مهاجرت ناپدید نشدند، اما عوامل کلان به نوعی جایگاه مرکزی خود را به نفع عوامل خرد در آثار پیشگامان از دست دادند (Klöcker & Daumann, 2022). به طوری که در مطالعات اخیر در فرآیند شکل‌گیری الگوهای مهاجرت فردی به ویژگی‌های شخصی مانند جنسیت، سن یا وضعیت مدنی توجه بیشتری شده است (Qamar, 2023; Méndez et al., 2020). معضل سوم، یعنی معضل مهاجرت داوطلبانه/غیرارادی، بیانگر تفاوت‌های فضایی در شاخص‌های توسعه است و می‌تواند توسط عوامل «کشش-فشار» که توسط ساختارهای اقتصادی و نابرابری‌های فضایی بین مناطق مختلف شکل گرفته است، تحلیل شود. به عقیده، دی‌هاس (۲۰۲۱: ۲) مهاجرت داوطلبانه و غیرارادی بازتابی از معضل بین عامل و ساختار در

۱. مطالعات مهاجرت یک حوزه تحقیقات علمی-اجتماعی است که کمتر از آن نظریه‌پردازی شده است. ماسی و همکاران (۱۹۹۳: ۴۳۲) در بررسی اجمالی خود از نظریه‌های مهاجرت به این نتیجه رسیدند که بسیاری از تفکرات در مورد مهاجرت «در مفاهیم، مدل‌ها و مفروضات قرن نوزدهم فرو رفته‌اند».

تحقیقات ترویج و توسعه روستایی، دوره ۲، شماره ۲، ۲۷-۴۰، پاییز و زمستان، ۱۴۰۳.

مطالعات مهاجرت است. همچنين، هاوئر^۱ و همکاران، (۲۸: ۲۰۲۰) مهاجرت غیرارادی در اثر رخداد سوانح طبیعی را با مکانیسم‌های سیاست‌های دولتی یا نهادی و واکنش‌های تحرک که توسط تنوع عوامل اجتماعی-اقتصادی و جمعیتی هدایت می‌شود را به‌عنوان موانع یا تسهیل‌کننده برای آن مهاجرت روستایی معرفی می‌کند.

اگرچه مهاجرت پدیده‌ای چند بعدی است، اما نظریه‌های مهاجرت به طور عمده ریشه در عوامل اقتصادی مانند درآمد، اشتغال و تفاوت دستمزد بین مناطق مبدأ و مناطق مقصد دارند (Bhagat, 2020). بررسی منابع علمی نشان می‌دهد که محرک‌های اقتصادی به عنوان یکی از انگیزه‌های اصلی مهاجرت‌های داخلی بوده (Czaika & Reinprecht, 2022; Bertoli et al., 2020) و با انگیزه دستیابی به رفاه و استانداردهای زندگی بهتر و استراتژی بقا همراه است (Alabshar et al., 2020; Sobczak-szelc & Fekih, 2020). از این رو، از دیدگاه برخی از صاحب‌نظران، مدیریت جریان‌های مهاجرتی داخلی می‌تواند مزایای قابل توجهی برای یک کشور در ایجاد تعادل در فرصت‌های توسعه اقتصادی-اجتماعی در بین مناطق را به همراه داشته باشد (Xia et al., 2022; Özer & Türk, 2023). دیدگاه اقتصادی تحلیل مهاجرت داخلی بویژه مهاجرت روستا-شهری را می‌توان با بسط مفروضات نظریه مهاجرت نئوکلاسیک که توسط مایکل تودارو^۲ (۱۹۸۰: ۳۶۲) آغاز شد، ترسیم کرد. در رویکرد نئوکلاسیک، مهاجر به عنوان یک موجود عقلانی تلقی می‌شود که تصمیم به مهاجرت یا ماندن در مکان فعلی را بر اساس تعادل منافع و هزینه‌های ناشی از جابجایی در نظر می‌گیرد (Jończy et al., 2020). از منظر اقتصاد خرد، تئوری مهاجرت نئوکلاسیک فرض می‌کند که مهاجر با تغییر محل زندگی فعلی خود، هدف خود را به حداکثر رساندن (یا حداقل افزایش) منافع مورد انتظار خود (منافع، رضایت) دارد. بنابراین، تصمیم برای جابجایی بر اساس یک محاسبه هزینه-فایده فردی است و در یک چارچوب زمینه‌ای قرار می‌گیرد (Siriwardhane, 2021). از طرفی دیگر، لاکاکوس (۲۰۲۰: ۱۷۷-۱۷۶) با مروری بر نظریه‌های اقتصادی در مهاجرت اظهار می‌کند که شکاف‌های روستایی-شهری در مدل‌های اقتصاد دوگانه نقش مهمی در تحلیل مهاجرت‌های داخلی دارد. به طوری که منابع شکاف‌های شهر و روستا به سیاست‌های دولت، سرمایه‌گذاری بخش خصوصی و نظایر آن در یک بافت تاریخی گسترده‌تر بستگی دارد که بر روی فرآیند توسعه و رفاه جامعه تاثیر می‌گذارد. به عبارت دیگر، این شکاف‌ها باعث بروز مهاجرت از روستا به مقاصد شهری شده و انگیزه‌های اقتصادی عاملی تعیین‌کننده در این فرآیند می‌باشند.

بررسی منابع نشان می‌دهد که علیرغم گذشت زمان، محرک‌های اقتصادی در فرمول‌بندی مفهوم "فشار" و "کشش" بین مبدأ و مناطق مقصد مهاجرت در غیاب حوادث و سوانح فاجعه‌آمیز طبیعی و انسانی بهترین توضیح برای انگیزه‌های جابجایی جمعیت مربوط به تغییر محل سکونت آنها را بیان می‌کند، که شبیه به قوانین جاذبه راونشتاین در مورد مهاجرت‌های عینی از مناطق روستایی و حومه‌ای (عامل گرانش) به سوی مناطق دارای جاذبه شهری (عوامل کششی) مطرح است (Laajimi & Le Gallo, 2022). مهاجرت داخلی بیانگر حرکت افراد در داخل یک کشور بوده و در نتیجه شکاف فرصت‌ها توسعه بویژه در شاخص‌های اقتصادی بین مکان‌ها رخ می‌دهد (Özer & Türk, 2023). به عبارت دیگر، شکاف و نابرابری بین مناطق در فرصت‌های توسعه اقتصادی بر استانداردهای زندگی مناطق تأثیر منفی می‌گذارد و مردم را وادار به مهاجرت می‌کند (Lagakos, 2020). از دیدگاه زایکا و رینپرچت (۲۰۲۲: ۵۰) نابرابری‌های فضایی موجود در بین مناطق مختلف ممکن است منعکس‌کننده نابرابری‌های اجتماعی و اقتصادی طولانی مدت و شکاف‌ها در استانداردهای زندگی بوده و همچنین نوسانات اقتصادی دوره‌ای یا فصلی را نشان دهد که در سطح میانی و خرد، محرک‌های مهاجرت با تأثیر بر ادراک در مورد فرصت‌های مهاجرت و تأثیرگذاری بر ظرفیت‌های افراد برای تحقق این فرصت‌ها، مهاجرت را تسهیل یا محدود کند. در نتیجه، برداشت مردم از شکاف‌های فرصت‌های فضایی، پیش‌شرط لازم در تصمیم‌گیری مردم برای مهاجرت است. به عنوان مثال

۱. Hauer

۲. Michael Todaro

تحلیل رابطه بین کیفیت زندگی... / پیری و همکاران ...

مارتا^۱ و همکاران (۲۰۲۰) انگیزه اقتصادی از انتظار کسب درآمد بهتر نسبت به محل سکونت قبلی یکی از مهمترین عوامل تصمیم به مهاجرت است. همچنین، جونسز و همکاران (۲۰۲۱) با بررسی مطالعات متعدد نتیجه گرفته‌اند که مهم‌ترین انگیزه برای تغییر محل سکونت فعلی و همچنین ماندگاری در مقاصد جدید، تمایل به بهبود شرایط زندگی و استانداردهای بالای کیفیت زندگی است. حاگات (۲۰۲۰: ۱) با بررسی تعدادی از مقالات منتشر شده نتیجه می‌گیرد که درآمد پایین و ناپایدار کشاورزی و کمبود فرصت‌های شغلی همراه با بیکاری و اشتغال ناقص از عوامل اساسی سوق دادن مهاجران به سمت مقاصدی با فرصت‌های شغلی بیشتر است. از دیدگاه محققانی مانند نایوده^۲ و همکاران (۲۱۰۷) و ماسی^۳ (۲۰۱۹) مهاجرت می‌تواند درآمد را افزایش داده و با انتقال بخشی از درآمد، کالاها و فناوری و اطلاعات به خانواده‌ها در منطقه مبدأ به توسعه آن کمک کند و همچنین به ماندگاری مهاجران در مقصد جدید منجر شود. از دیدگاه برخی از صاحب‌نظران مهاجرت از روستا به شهر تاثیر بسزایی بر روی شاخص‌های کیفیت زندگی مهاجران می‌گذارد و همین امر به ماندگاری آنها در مقاصد شهری و روستا-شهرهای حاشیه شهرهای بزرگ می‌انجامد. به عنوان مثال سلود و شیلپی^۴ (۲۰۲۱) دستیابی مهاجران روستایی به فرصت‌های اشتغال و درآمد بهتر در مقصد را عاملی برای بهبود استانداردهای زندگی و افزایش سرمایه می‌داند که به دلبستگی مهاجران به مقصد جدید می‌انجامد. چن و فان^۵ (۲۰۱۸) بهبود شاخص‌های کیفیت زندگی در مقاصد جدید در مواردی مانند بهبود دسترسی به خدمات عمومی از قبیل سطح بالای آموزش‌های رسمی، مهارت‌آموزی و خدمات بهداشتی بهتر و همچنین ارتقای رفاه اقتصادی و بهبود فرصت‌های معیشتی را عاملی در ماندگاری مهاجران روستایی می‌داند. لیو و جیا^۶ (۲۰۲۱) در مطالعه‌ای در روستاهای پیرامون شهر پکن نتیجه می‌گیرد که مهاجران روستایی جذب شده در روستاهای حاشیه شهر انعطاف‌پذیری اقتصادی بیشتری نسبت به هم‌محلی‌های ساکن روستاهای مبدأ خود دارند که این امر به فرصت‌های انتخاب شغل و درآمد بیشتر، دسترسی به مسکن و خدمات عمومی بهتر نسبت به روستا بستگی دارد. به طوری که، این مهاجران تمایل اندکی به ترک مقاصد جدید دارند. نینکرکه^۷ و همکاران (۲۰۲۳) مهاجرت روستا-شهری در برخی از مناطق هند را نوعی مهاجرت انتخابی می‌داند که به‌عنوان یک استراتژی مقابله با بهره‌وری اندک کشاورزی و فقر روستایی اتخاذ می‌شود که بدلیل دستیابی به استانداردهای زندگی بهتر در مقاصد شهری از طریق بهبود درآمد و دسترسی به خدمات عمومی تمایل زیادی به ماندگاری در مقاصد جدید دارند. نیظام^۸ و همکاران (۲۰۲۲) با بررسی اثرات همه‌گیری کووید ۱۹ در هند نتیجه می‌گیرند که بعد از کنترل این ویروس مهاجرت‌های روستا-شهری شدیدتر از قبل شده است. به طوری که بررسی داده‌های تلفن همراه نشان‌دهنده ماندگاری طولانی مدت روستاییان در نواحی شهر است که می‌توان آن را با فرصت‌های اقتصادی بیشتر نسبت به مناطق روستایی دانست. دلازیری^۹ و همکاران (۲۰۲۲) در مناطق شمالی برزیل مهاجرت روستا-شهری بدلیل تغییر اقلیم و اثرات بالقوه مضر آن بر تولید کشاورزی، درآمد و معیشت را بررسی کرده‌اند. نتایج مطالعه ایشان نشان می‌دهد که مهاجران روستایی بدلیل آسیب‌پذیری نسبی بالا در مبدأ و بهبود شرایط زندگی اقتصادی و اجتماعی در مقاصد مهاجرتی تمایل اندکی به بازگشت مجدد دارند. کوکسپید^{۱۰} و همکاران (۲۰۱۵) در ویتنام نتیجه گرفته‌اند که مهاجرین روستایی در مقاصد جدید خود شرایط زندگی بهتری از نظر شاخص‌های اجتماعی و اقتصادی را تجربه می‌کنند که به افزایش ماندگاری آنها می‌انجامد. علاوه بر این کوکسپید

۱. Marta

۲. Naudé

۳. Massey

۴. Selod & Shilpi

۵. Chen & Fan

۶. Liu & Jia

۷. Nienkerke

۸. Nizam

۹. Delazeri

۱۰. Coxhead

تحقیقات ترویج و توسعه روستایی، دوره ۲، شماره ۲، ۲۷-۴۰، پاییز و زمستان، ۱۴۰۳.

و همکاران (۲۰۱۹) در مطالعه‌ای دیگر در ویتنام با بررسی ویژگی‌های مهاجران روستایی در حاشیه شهر هوشی‌مین در دوره زمانی ۲۰۱۲-۲۰۰۲ دریافتند که مهاجران روستایی بیشتر به دلایل اقتصادی مانند فقر، بیکاری و نظایر آن اقدام به مهاجرت کرده‌اند و کشتش شهر هوشی‌مین با ارایه فرصت‌های اقتصادی بهتر عاملی موثر در ماندگاری آنها در حاشیه شهر می‌باشد. روی یوئیل و اوردونیزه^۱ (۲۰۱۸) در اکوادور در دوره زمانی ۲۰۱۰-۱۹۸۲ نتیجه گرفته‌اند که تفاوت فضایی در سطح توسعه اقتصادی و شاخص‌های رفاه در بین استان‌ها مهمترین عامل تعیین‌کننده مهاجرت‌های روستایی بوده است. همچنین، بررسی داده‌های آماری در این دوره زمانی بیانگر ماندگاری مهاجران روستایی در مناطق توسعه یافته‌تر و بویژه در مناطق شهری مقصد می‌باشد. نتایج مطالعه اوزیر و تورک (۲۰۲۳) در ترکیه در فاصله زمانی ۲۰۱۲ تا ۲۰۲۱ نشان می‌دهد که مهاجرت داخلی بویژه روستا-شهری یک استراتژی برای مقابله با دسترسی نابرابر به فرصت‌ها توسعه اقتصادی-اجتماعی بوده است. به طوری که، دسترسی به امکانات رفاهی و استانداردهای بالاتر کیفیت زندگی نقش مهمی در فرآیند تصمیم‌گیری مهاجران و نیز ماندگاری آنها در مقاصد جدید ایفا می‌کند.

روش پژوهش

تحقیق حاضر از لحاظ هدف، کاربردی و از لحاظ روش، توصیفی-تحلیلی است. به طوری که، داده‌های مورد نیاز بعد از انجام مطالعه نظری و استخراج شاخص‌ها مطابق جدول (۱)، با استفاده از ابزار پرسشنامه بسته مبتنی بر طیف ۵ سطحی لیکرت (خیلی کم= ۱، کم= ۲، متوسط= ۳، زیاد= ۴ و خیلی زیاد= ۵) گردآوری شده است. روایی گویه‌های پرسشنامه با بهره‌گیری از روش پانل متخصصان صورت گرفته و برای سنجش میزان پایایی نیز با استفاده از روش پیش‌آزمون با تکمیل پرسشنامه توسط ۱۰ درصد از تعداد نمونه (۲۵ مورد) براساس آزمون آلفای کرونباخ به میزان (۰/۷۹۶) محاسبه شده است. جامعه آماری تحقیق کلیه خانوارهای مهاجر ساکن در دو روستا-شهر اسلام‌آباد و غنی‌آباد (شهر ری) است که با توجه به گزارش‌های غیر رسمی دهیاری روستا-شهرهای مورد مطالعه به تعداد ۲۸۰۰ خانوار بود (شکل ۳)، که با استفاده از فرمول کوکران تعداد ۲۶۰ مورد به عنوان نمونه انتخاب شده و پرسشنامه به صورت طبقه‌بندی تصادفی در بین محلات روستا-شهرهای مورد مطالعه توزیع شد. داده‌های گردآوری شده بوسیله پرسشنامه با بهره‌گیری از آزمون‌های آماری t تک نمونه‌ای، تحلیل عاملی اکتشافی و تأییدی تجزیه و تحلیل شده است.

جدول ۱. مولفه‌ها، شاخص‌ها و گویه‌های مورد استفاده در تحقیق

مولفه	شاخص	گویه
بهبود شرایط اقتصادی	فرصت‌های اشتغال	دسترسی به فرصت‌های اشتغال (ساخت و ساز و خدمات ساختمانی، فعالیت در واحدهای تولیدی-صنعتی، ارایه خدمات و ...)، احساس امنیت شغلی، احساس مناسب بودن کیفیت محیط کار و فعالیت اقتصادی، انگیزه برای توسعه فعالیت‌های اقتصادی (دسترسی به منابع مالی و سرمایه‌گذاری در فعالیت‌های سودآور)، امکان فرصت برای تغییر شغل و دسترسی به اشتغال مناسب با توان فردی، وجود زمینه برای شکل‌گیری رقابت سالم در فعالیت‌های اقتصادی، امکان دسترسی به اشتغال نیمه وقت، امکان اشتغال برای افراد خانواده، دسترسی به اشتغال با داشتن مهارت پایین و ...
	فرصت‌های درآمدی	کفایت درآمدها برای تامین نیازهای ضروری (مسکن، خوراک، آموزش و بهداشت)، دسترسی به منابع درآمدی و تنوع آن (امنیت درآمد)، افزایش ارزش و قیمت دارایی‌های فردی و خانوادگی، کاهش احساس نابخورداری (تامین نیازهای آموزشی، بهداشتی، تغذیه و ...)، تامین نیازهای اساسی و برخورداری از منابع مادی به منظور برآوردن خواسته‌های اجتماعی شهروندان، دسترسی به خدمات اعتباری و مالی در راستای متنوع سازی منابع درآمدی و ...
تمایل به مهاجرت	تمایل به مهاجرت بدلیل دستیابی فرصت‌های شغلی و کسب درآمد بیشتر، تمایل به مهاجرت بدلیل اجتماعی از قبیل دسترسی به خدمات بیشتر، تمایل به مهاجرت به دلیل وجود اختلافات قومی و قبله ای در مقصد، تمایل به مهاجرت به دلیل کمبود زمین کشاورزی برای توسعه فعالیت و رفت و آمد روزانه به شهر بدلیل نزدیکی و وجود فرصت‌های شغلی با درآمد بیشتر	

منطقه مورد مطالعه در تحقیق حاضر روستا-شهرهای غنی‌آباد و اسلام‌آباد از توابع بخش مرکزی شهر ری در محدوده جنوب کلانشهر

تحلیل رابطه بین کیفیت زندگی... /پیری و همکاران ...

تهران است که تقریباً دارای ارتباط بلافاصله با شهر ری بوده و قرارگیری در مسیر محورهای مواصلاتی شهر ری- پاکدشت، شهر ری- ورامین و نیز کمربندی کهریزک- اسلامشهر و به تبع آن دسترسی آسان به نقاط شهری همجوار و نیز پایین بودن هزینه‌های زندگی و قیمت املاک در چند دهه اخیر به عنوان مراکز جذب جمعیت و مهاجران روستایی از مناطق مختلف کشور است. بر اساس آخرین سرشماری رسمی آمار و نفوس (۱۳۹۵)، جمعیت این نقاط بالغ بر ۳۸۵۰ خانوار است.

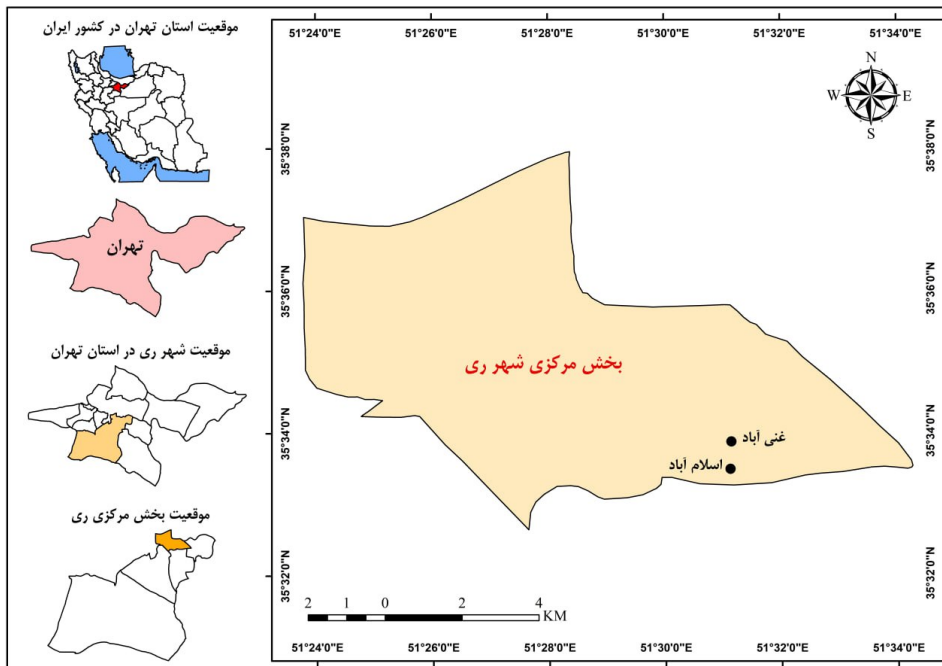

شکل ۳. موقعیت روستا-شهرهای نمونه در مطالعه

یافته‌ها

تحلیل نتایج یافته‌های توصیفی مبتنی بر بررسی وضعیت پاسخگویان به سوالات تحقیق در جدول (۲) نشان می‌دهد که از تعداد ۲۶۰ نفر، بیشترین تعداد با ۳۱٫۵ درصد در گروه سنی ۳۱ تا ۴۰ ساله بوده و ۷۹ درصد آنان به گروه مردان اختصاص دارد. از نظر تعداد افراد خانوار بیشترین تعداد پاسخگویان دارای بعد خانوار ۴ نفره با ۴۵ درصد بوده و افراد دارای تحصیلات دوره راهنمایی با ۳۶ درصد بیشترین تعداد را داشته‌اند. علاوه بر این، شغل اصلی پاسخگویان بیشتر به افراد شاغل در خدمات آزاد یا شغل آزاد با ۴۷ درصد بوده و ۵۲ درصد دارای سابقه سکونت ۱۰ سال و بیشتر در مقصد هستند. از طرفی دیگر، از تعداد ۲۶۰ نفر افراد نمونه ۸۳ درصد بدلائل اقتصادی قصد مهاجرت از روستا-شهر مقصد نداشته‌اند.

جدول ۲. ویژگی‌های توصیفی افراد نمونه

ویژگی توصیفی	بیشترین تعداد (درصد)	ویژگی توصیفی	بیشترین تعداد (درصد)
گروه سنی ۳۱-۴۰	۳۱/۵	تحصیلات راهنمایی	۳۶
مردان	۷۹	سابقه سکونتی ۱۰ سال و بیشتر	۵۲
بعد خانوار ۴ نفره	۴۵	شغل آزاد	۴۷

بررسی نقش شاخص‌های اقتصادی تاثیرگذار در کیفیت زندگی روستایی مهاجران روستایی در مقاصد روستا-شهری مورد مطالعه و به تبع آن ماندگاری در مقاصد جدید در دو دسته اصلی الف- تنوع‌بخشی به فرصت‌های اشتغال و ب- تنوع‌بخشی به فرصت‌های درآمدی با بهره‌گیری از آزمون پارامتری t تک نمونه‌ای بررسی شده است. نتایج بررسی معناداری شاخص‌های تحقیق (جدول ۳) نشان می‌دهد که هر دو شاخص تنوع‌بخشی به فرصت‌های اشتغال و تنوع‌بخشی به فرصت‌های درآمدی به ترتیب با میانگین عددی (۳/۳۰) و (۳/۲۷) بالاتر از مقدار مطلوبیت عددی مورد آزمون (۳) به عنوان میانگین عددی طیف ۵ سطحی لیکرت) گزارش می‌شود. از طرفی دیگر، تفاوت بین

تحقیقات ترویج و توسعه روستایی، دوره ۲، شماره ۲، ۲۷-۴۰، پاییز و زمستان، ۱۴۰۳.

شاخص‌ها در سطح ۹۹ درصد معنادار بوده و تفاوت از حد مطلوب و نیز مقادیر کران‌های بالا و پایین در سطح ۹۵ درصد برای هر دو شاخص مثبت گزارش می‌شود. از این رو، می‌توان نتیجه گرفت که شاخص بهبود شرایط اقتصادی روستاهای مورد مطالعه با توجه به دو مولفه مورد بررسی تاثیر مثبت و معناداری در بهبود کیفیت زندگی روستاییان از دیدگاه پاسخگویان داشته است.

جدول ۳. معناداری تفاوت از حد مطلوب ابعاد شاخص‌های اقتصادی در کیفیت زندگی مهاجران روستایی از دیدگاه پاسخگویان

مطلوبیت عددی مورد آزمون = ۳						
شاخص‌های اقتصادی	میانگین	آماره آزمون t	درجه آزادی	سطح معناداری	تفاوت از حد مطلوب	فاصله اطمینان ۹۵ درصد بالاتر پایین تر
تنوع بخشی به فرصت‌های اشتغال	۳/۳۰۲۹	۱۳/۴۷۱	۲۵۹	۰/۰۰۰	۰/۳۰۲۹	۰/۲۵۸۶ - ۰/۳۴۷۲
تنوع بخشی به فرصت‌های درآمدی	۳/۲۷۰۵	۱۴/۶۸۱	۲۵۹	۰/۰۰۰	۰/۲۷۰۵	۰/۲۳۴۲ - ۰/۳۰۶۸
بهبود شرایط اقتصادی	۳/۲۹۲۱	۱۸/۱۵۵	۲۵۹	۰/۰۰۰	۰/۲۹۲۱	۰/۲۶۰۴ - ۰/۳۲۳۸

با توجه به تاثیرگذاری مثبت شاخص‌های اقتصادی در کیفیت زندگی مهاجران روستایی، به بررسی رابطه آن با تمایل به مهاجرت از روستا-شهرهای مورد مطالعه با بهره‌گیری از آزمون همبستگی اسپیرمن پرداخته شده است. نتایج بدست آمده از تحلیل (جدول ۴) نشان می‌دهد که هیچگونه رابطه معناداری بین دو مولفه تنوع بخشی به فرصت‌های اشتغال و تنوع بخشی به فرصت‌های درآمدی که به عنوان زیرگروه بهبود شرایط اقتصادی دسته بندی شده است با تمایل به مهاجرت از روستا در بین پاسخگویان ساکن در روستاهای نمونه دیده نمی‌شود. از این رو می‌توان نتیجه گرفت که روستاهای مورد مطالعه بدلیل قرارگیری در حوزه شهری شهرستان ری و دسترسی به فرصت‌های اقتصادی موجود در شهری ری و حاشیه آن تمایل کمتری به مهاجرت دارند. علاوه بر این، با توجه به هزینه‌های پایین زندگی روستایی در مقایسه با زندگی شهری می‌توان این رابطه را توجیه کرد.

جدول ۴. بررسی معناداری همبستگی بین شاخص‌های اقتصادی و تمایل به مهاجرت از روستا

شاخص‌های اقتصادی	تمایل به مهاجرت از روستا-شهرهای مقصد
تنوع بخشی به فرصت‌های اشتغال	همبستگی اسپیرمن سطح معناداری
تنوع بخشی به فرصت‌های درآمدی	همبستگی اسپیرمن سطح معناداری
تعداد	۲۶۰

در ادامه به منظور ارزیابی عوامل و متغیرهای اقتصادی کیفیت زندگی و میزان اهمیت آن‌ها در میزان تمایل به مهاجرت از روستای محل زندگی در بین پاسخگویان به سوالات تحقیق با بهره‌گیری از آزمون تحلیل عاملی اکتشافی پرداخته شده است. سوالات پرسشنامه بایستی در حد معینی با یکدیگر همبستگی داشته باشند و وجود همبستگی بیش از حد موجب ایجاد هم خطی چندگانه می‌شود که این امر مانع از استخراج عامل‌های مستقل می‌شود. از سویی دیگر، اگر همبستگی بین سوالات پرسشنامه‌ها از حد معینی کمتر شود، مشکل ماتریس اتحاد رخ خواهد داد که جهت بررسی این مهم در پژوهش حاضر از آزمون کرویت بارتلت^۱ استفاده شده است. معناداری آزمون کرویت بارتلت در سطح اطمینان ۹۹ درصد و مقدار بالای ضریب KMO به دست آمده برابر با ۰/۹۲۷، نشان‌دهنده همبستگی مناسب بین داده‌های مورد استفاده است که برای انجام تحلیل عاملی مناسب می‌باشد (جدول ۵).

جدول ۵. مقدار ضریب KMO و بارتلت برای بیان تناسب داده‌ها برای انجام تحلیل عاملی

مجموعه مورد تحلیل	مقدار KMO	مقدار بارتلت	درجه آزادی	معناداری
-------------------	-----------	--------------	------------	----------

۱. Bartlett's Test of Sphericity

برای رسیدن به حالت مطلوب عامل‌ها را دوران می‌دهند تا ساختارهای ساده‌ای به دست آید که در تحقیق حاضر از روش واریمکس استفاده شده است. چرخش عامل‌ها، درصد تجمعی توضیح داده شده، عامل‌های استخراجی را تغییر نمی‌دهد، اما باعث تغییر (با یکنواختی بیشتر) در میان هر یک از عامل‌ها می‌شود. تغییر در کل واریانس تبیین شده هر عامل موجب تفسیر راحت‌تر نیز خواهد شد. پس از دوران عامل‌ها از طریق انتساب متغیرها به عامل‌ها به استنتاج مفهومی پرداخته شده است. نتیجه حاصل (جدول ۶) از تقلیل متغیرها، معرف ۷ عامل که ۶۶/۱۲ درصد از واریانس را تبیین می‌کند.

جدول ۶: عامل بندی متغیرهای مورد مطالعه

ردیف	نام عامل	مقدار ویژه	درصد واریانس	درصد واریانس تجمعی
۱	تنوع درآمدی	۶/۷۹	۱۳/۷۰	۱۳/۷۰
۲	تنوع فرصت‌های شغلی	۵/۸۴	۱۲/۱۴	۲۵/۸۴
۳	سرمایه گذاری	۴/۷۰	۱۱/۰۲	۳۶/۸۶
۴	قیمت زمین و املاک	۳/۹۹	۹/۳۰	۴۶/۱۶
۵	بهبود دسترسی به زیرساخت‌ها	۳/۷۵	۸/۷۰	۵۴/۸۶
۶	انگیزه برای فعالیت‌های اقتصادی	۲/۳۵	۷/۶۵	۶۲/۵۱
۷	تغییرات کاربری اراضی	۱/۵۱	۳/۶۴	۶۶/۱۵

در مدل‌های با سازه مرتبه اول، روند انجام تحلیل عاملی تاییدی با برقراری روابط همسایگی یا همان کوواریانس‌ها بین سازه‌های مدل امکان پذیر است. ابتدا یک مدل تحلیل عاملی تاییدی تک عاملی برای ایجاد و سنجش اعتبار زیر مقیاس‌های شاخص‌های اقتصادی کیفیت زندگی و تاثیر آن در تمایل به مهاجرت از روستا-شهر مقصد بعد از تعدیل داده‌های پرسشنامه با بهره‌گیری از مدل معادلات ساختاری اقدام شد که نتایج آن در شکل (۲) ارائه شده است.

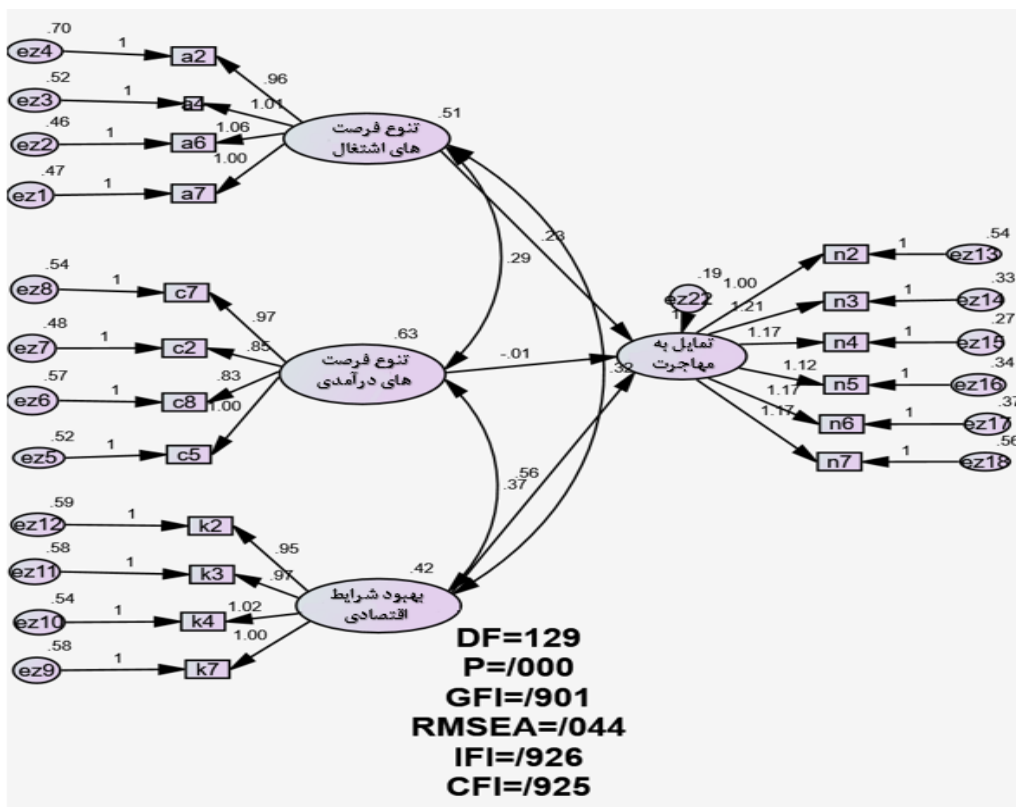

تحقیقات ترویج و توسعه روستایی، دوره ۲، شماره ۲، ۲۷-۴۰، پاییز و زمستان، ۱۴۰۳.

شکل ۲. ارزیابی اثرات شاخص های اقتصادی کیفیت زندگی بر میزان تمایل به مهاجرت از روستا

همان طور که مشاهده می شود، بیشترین ضریب تاثیرگذاری عملکرد شاخص های اقتصادی کیفیت زندگی بر روی تمایل به مهاجرت از روستا به شاخص بهبود شرایط اقتصادی در روستای محل زندگی با ضریب ۰/۵۶ درصد در مدل اختصاص دارد. در یک نگاه کلی جدا از اثرگذاری مستقیم متغیرهای درونی بر افزایش یا کاهش تمایل به مهاجرت از روستا-شهرهای مقصد می توان تاثیرگذاری متغیرهای مطرح در شاخص های بهبود فرصت های اشتغال پاسخگویان را بر روی شاخص بهبود فرصت های درآمدی و بهبود شرایط اقتصادی در مقصد به ترتیب با ضرایب ۰/۳۲ و ۰/۲۹ درصد مورد بررسی قرار داد. علاوه بر این، شاخص های بهبود فرصت های اشتغال و تنوع فرصت های درآمدی در مقصد از دیدگاه پاسخگویان با توجه به مقدار ضریب ۰/۳۷ درصد همبستگی مثبتی را نشان می دهد. از این رو با توجه به نتایج بدست آمده، به منظور چگونگی برآزش مدل پژوهش با داده های نظری نیز در جدول (۷) با اکتفا به مهمترین شاخص های برآزش به مقایسه مقادیر تجربی مدل با مقادیر پیشنهادی مورد توجه قرار گرفته است.

جدول ۷. بررسی برآزش الگوی اندازه گیری مربوط به اثرات شاخص های اقتصادی کیفیت زندگی بر میزان تمایل به مهاجرت از مقصد

مقدارهای برآزش مدل	حد مطلوب	مقادیر تجربی مدل
مقدار کای اسکویئر (X^2)	-	۵۰۹/۳۵۵
درجه آزادی (df)	-	۱۲۹
نسبت کای اسکویئر به درجه آزادی (x^2/df)	≤ 3	۳/۹۴۸
ریشه میانگین توان دوم خطای تقریب (RMSEA)	$\leq 0/08$	۰/۰۴۴
مجذور مقادیر باقیمانده (RMR)	$RBMR \leq 0/05$	۰/۰۹۰
شاخص برآزندگی (GFI)	$SRBMR \leq 0/05$	۰/۹۰
شاخص برآزش تطبیقی (CFI)	$0/80 \leq GFI$	۰/۹۰۱
شاخص برآزش نرم شده (NFI)	$0/90 \leq CFI$	۰/۹۱
شاخص برآزش نرم نشده (NNFI)	$0/90 \leq NFI$	۰/۹۱۱
شاخص برآزندگی فزاینده (IFI)	$0/90 \leq NNFI$	۰/۹۳
شاخص ریشه میانگین مربعات باقیمانده (SRMR)	$SRBMR \leq 0/05$	۰/۰۴۹
معناداری		۰/۰۰۰

منبع: یافته های پژوهش، ۱۴۰۳

با توجه به نتایج بدست آمده از یافته های معادلات ساختاری، سطح پوشش آماره در این مدل کمتر از ۰,۰۵ گزارش می شود که مناسب بودن برآزش مدل را با توجه به داده های مورد استفاده نشان می دهد. همچنین مقادیر CFI و RMSEA نیز به ترتیب برابر ۰,۹۲ و ۰,۰۴۴ بدست آمده است که این امر بیانگر برآزش مناسب مدل معادلات ساختاری است. علاوه بر این، مقدار آماره کای اسکور مربعات برابر با ۵۰۹/۳۵۵ بدست آمده است که با توجه به درجه آزادی ۱۲۹ نشان می دهد که مدل معادلات ساختاری دارای برآزش مناسبی است. همچنین تمامی شاخص های مدل پژوهشی با معیارهای پیشنهادی دارای انطباق و سازگاری نسبتا بالا و مناسبی است. جدول (۸) نیز برآوردهای استاندارد ضرایب مسیر، همراه با نسبت های بحرانی، خطای استاندارد و سطح معناداری آن ها را نشان می دهد.

جدول ۸. گویه های موثر در ارزیابی نقش شاخص های اقتصادی کیفیت زندگی در میزان تمایل به مهاجرت از روستا

زیر مقیاس ها	نام و ترکیب گویه	شناسه متغیر	بار عاملی	نسبت بحرانی (C.R)	سطح معناداری (p)
فرصت های اشتغال در مقصد	- امکان اشتغال در کسب و کارهای کوچک غیر کشاورزی	A2	۰,۹۶	۱۰,۳۴۷	۰,۰۰۰
	- وجود زمینه های اشتغال در خدمات گردشگری	A4	۱,۰۴	۱۱,۴۵۰	۰,۰۰۰
	- امکان فرصت برای تغییر شغل و دسترسی به اشتغال مناسب با توان فردی	A6 A7	۱,۰۶	۱۱,۸۹۶	۰,۰۰۰
	- اشتغال، فعالیت ها، مرتبط با ساخت و ساز و خدمات ساختمان و ...		۱,۰۰	۱	۰,۰۰۰

تحلیل رابطه بین کیفیت زندگی... /پیری و همکاران ...

زیر مقیاس‌ها	نام و ترکیب گویه	شناسه متغیر	بار عاملی	نسبت بحرانی (C.R)	سطح معناداری (p)
فرصت های درآمدی در مقصد	- کفایت درآمدها برای تامین نیازهای ضروری	C7	۰,۹۷	۱۱,۹۲۵	۰,۰۰۰
	- دسترسی به منابع درآمدی و تنوع آن (امنیت درآمد)	C2	۰,۸۵	۱۱,۵۴۳	۰,۰۰۰
	- دسترسی به خدمات اعتباری و مالی در راستای متنوع سازی منابع درآمدی	C6	۰,۸۳	۱۰,۹۸۳	۰,۰۰۰
	- افزایش ارزش و قیمت دارایی‌های فردی و خانوادگی	C5	۱,۰۰	۱	۰,۰۰۰
	- افزایش دسترسی به بازارهای شهری با توجه به بهبود تسهیلات حمل و نقل	K2	۰,۹۵	۹,۵۹۹	۰,۰۰۰
بهبود شرایط اقتصادی زندگی	- تمایل به هزینه در املاک و ساخت و سازهای مقاوم برای کاستن از آسیب پذیری آنها	K3	۰,۹۷	۹,۷۴۳	۰,۰۰۰
	- امکان تامین نیازهای ضروری خانواده و بهبود پس انداز	K4	۱,۰۲	۱۰,۰۹۲	۰,۰۰۰
	- تمایل به مهاجرت بدلیل دستیابی فرصت های شغلی و کسب درآمد بیشتر	K7	۱,۰۰	۱	۰,۰۰۰
	- تمایل به مهاجرت بدلیل اجتماعی از قبیل دسترسی به خدمات بیشتر	N2	۱,۲۱	۱۲,۹۶۷	۰,۰۰۰
	- تمایل به مهاجرت به دلیل وجود اختلافات قومی و قبله ای	N3	۱,۱۷	۱۳,۲۰۶	۰,۰۰۰
میزان تمایل خانواده ها برای مهاجرت از مقصد	- تمایل به مهاجرت به دلیل کمبود زمین کشاورزی برای توسعه فعالیت	N4	۱,۱۲	۱۲,۶۱۸	۰,۰۰۰
	- تمایل به مهاجرت به دلیل نزدیکی و وجود فرصت‌های شغلی با درآمد	N5	۱,۱۷	۱۲,۶۱۷	۰,۰۰۰
	- تمایل به مهاجرت به دلیل وجود اختلافات قومی و قبله ای	N6	۱,۱۲	۱۲,۶۱۸	۰,۰۰۰

با توجه به نتایج بدست آمده از تحلیل کمی داده‌ها می‌توان نتیجه گرفت که بهبود شاخص‌های اقتصادی کیفیت زندگی مهاجران روستایی در روستا-شهرهای حاشیه شهرهای بزرگ به افزایش تمایل به ماندگاری آنان در مقاصد جدید ارتباط معنادار و مثبتی دارد.

بحث و نتیجه‌گیری

نابرابری در توسعه بین مناطق جغرافیایی در داخل یک کشور/ منطقه یک مسئله نگران‌کننده در بیشتر کشورهای در حال توسعه است که در نتیجه اتخاذ سیاست‌هایی از قبیل جهانی‌شدن اقتصاد، توسعه مبتنی بر شهرگرایی و سرمایه‌گذاری بخش خصوصی در کنار فراموشی مناطق روستایی توانسته است زمینه مناسبی برای تقویت رشد و توسعه اقتصادی مناطق شهری در بیشتر کشورهای در حال توسعه مهیا ساخته است. از این رو، استانداردهای زندگی بهتر در کنار پیشرفت‌های قابل توجه در زیرساخت‌ها و خدمات عمومی زمینه را برای افزایش فرصت‌های متنوع درآمدی، بهبود چشم‌انداز اشتغال، دسترسی بهتر به مراقبت‌های بهداشتی و خدمات آموزشی و نظایر آن در مناطق شهری به بروز نابرابری و شکاف آشکار و گسترده‌ای در کیفیت زندگی بین ساکنان شهری و روستایی در کشورهای در حال توسعه منجر شده است. بنابراین، نابرابری و شکاف توسعه بویژه در ابعاد شاخص‌های اقتصادی به شکل‌گیری مهاجرت‌های داخلی گسترده کمک کرده است. به طوری که، فرصت‌های توسعه اقتصادی بهتر مناطق شهری به منزله یک عامل کششی به جذب جمعیت مناطق روستایی که از فرصت‌های نامناسب اشتغال و درآمد، نارسایی خدماتی و ... رنج می‌برند، عمل کرده است. با توجه به مطالب فوق‌الذکر، نتایج تجربی حاصل از تحلیل داده‌های پرسشنامه در بین مهاجران روستایی در روستا-شهرهای مورد مطالعه و میزان تاثیرگذاری شاخص‌های اقتصادی کیفیت زندگی آنان در تمایل به مهاجرت مجدد آنها به سمت مناطق شهری بزرگ نشان می‌دهد که: نتایج حاصل از تحلیل داده‌ها با بهره‌گیری از آزمون t تک نمونه‌ای نشان می‌دهد که مهاجرت از مناطق روستایی به روستا-شهرهای اسلام‌آباد و غنی‌آباد شهر ری نقش مهمی در بهبود شاخص‌های کیفیت زندگی مهاجران روستایی در دو شاخص تنوع بخشی به فرصت‌های اشتغال و تنوع بخشی به فرصت‌های درآمدی دیده می‌شود. به طوری که، تفاوت بین مولفه‌ها در سطح ۹۹ درصد معنادار برآورد شده است. همچنین کران‌های بالا و پایین نیز برای هر دو شاخص در فاصله اطمینان ۹۵ درصد مثبت می‌باشد. از این رو، می‌توان نتیجه گرفت که شاخص بهبود شرایط اقتصادی روستاهای مورد مطالعه با توجه به دو مولفه مورد بررسی تاثیر مثبت و معناداری در بهبود کیفیت زندگی روستاییان از دیدگاه پاسخگویان داشته است. از این رو، نتایج مطالعه حاضر با یافته‌های مطالعات مارتا و همکاران (۲۰۲۰)؛ جونسز و همکاران (۲۰۲۱) و حاگات (۲۰۲۰) که مهم‌ترین انگیزه برای مهاجرت و همچنین ماندگاری در مقاصد جدید را با تمایل به بهبود شرایط زندگی و دسترسی به فرصت‌های اشتغال و درآمد بهتر مرتبط می‌دانند، همخوانی بیشتری دارد.

تحقیقات ترویج و توسعه روستایی، دوره ۲، شماره ۲، ۲۷-۴۰، پاییز و زمستان، ۱۴۰۳.

بررسی رابطه بین دو شاخص ابعاد کیفیت زندگی اقتصادی و میزان تمایل به مهاجرت از روستا-شهرهای مورد مطالعه با بهره‌گیری از آزمون همبستگی اسپیرمن نشان می‌دهد که هیچگونه رابطه معناداری بین دو مولفه تنوع بخشی به فرصت‌های اشتغال و تنوع بخشی به فرصت‌های درآمدی که به عنوان زیرگروه بهبود شرایط اقتصادی دسته‌بندی شده است با تمایل به مهاجرت از روستا در بین پاسخگویان ساکن در روستاهای نمونه دیده نمی‌شود. از این رو می‌توان نتیجه گرفت که روستا-شهرهای مورد مطالعه بدلیل قرارگیری در حوزه شهری ری و دسترسی به فرصت‌های اقتصادی موجود در شهری ری و حاشیه آن و نیز هزینه نسبی پایین زندگی در روستا-شهرهای مورد مطالعه تمایل کمتری به مهاجرت دارند.

ارزیابی عوامل و متغیرهای اقتصادی کیفیت زندگی و میزان اهمیت آن‌ها در میزان تمایل به مهاجرت از روستای محل زندگی در بین پاسخگویان با استفاده از آزمون تحلیل عاملی اکتشافی با توجه به مقدار آماره آزمون KMO برابر با ۰/۹۲۷، نشان‌دهنده همبستگی مناسب بین داده‌ها بوده و نتیجه حاصل از تقلیل متغیرها، معرف ۷ عامل که ۶۶/۱۲ درصد از واریانس را تبیین می‌کند. علاوه بر این نتایج بدست آمده از تحلیل عاملی تاییدی نشان می‌دهد که بیشترین ضریب تاثیرگذاری عملکرد شاخص‌های اقتصادی کیفیت زندگی بر روی تمایل به مهاجرت از روستا به شاخص بهبود شرایط اقتصادی در روستای محل زندگی با ضریب ۰/۵۶ درصد در مدل اختصاص دارد. همچنین جدا از اثرگذاری مستقیم متغیرهای درونی بر افزایش یا کاهش تمایل به مهاجرت از روستای محل زندگی می‌توان تاثیرگذاری متغیرهای مطرح در شاخص‌های بهبود فرصت‌های اشتغال در روستای محل زندگی پاسخگویان را بر روی شاخص بهبود فرصت‌های درآمدی و بهبود شرایط اقتصادی در روستای محل زندگی پاسخگویان به ترتیب با ضرایب ۰/۳۲ و ۰/۲۹ درصد مورد بررسی قرار داد. علاوه بر این، شاخص‌های بهبود فرصت‌های اشتغال و تنوع فرصت‌های درآمدی در مقصد با توجه به مقدار ضریب ۰/۳۷ درصد همبستگی مثبتی را نشان می‌دهد. نتایج حاصل از تحلیل داده و یافته‌های تحقیق حاضر با یافته‌های مطالعات سلود و شیلیپی (۲۰۲۱) در خصوص دستیابی مهاجران روستایی به فرصت‌های اشتغال و درآمد بهتر و دل‌بستگی آنان به مقصد جدید؛ چن و فان (۲۰۱۸) در مورد بهبود شاخص‌های کیفیت زندگی در مقاصد جدید و ارتقای رفاه اقتصادی و بهبود فرصت‌های معیشتی در ماندگاری مهاجران روستایی در آن؛ لیو و جیا (۲۰۲۱) با رابطه مثبت بین ماندگاری مهاجران روستایی جذب شده در روستاهای حاشیه شهرها و بهبود کیفیت زندگی آنان و ماندگاری در مقاصد جدید؛ نینکرکه و همکاران (۲۰۲۳) در رابطه با انتخابی بودن مهاجرت و استفاده از آن به عنوان یک یک استراتژی مقابله با فقر روستایی و در نهایت دستیابی به استانداردهای زندگی بهتر در مقاصد شهری و ماندگاری مهاجران در مقصد؛ کوكسپید و همکاران (۲۰۱۵ و ۲۰۱۹) در رابطه با تاثیر مثبت بهبود شرایط زندگی مهاجران روستایی در مقاصد روستایی حاشیه شهرهای بزرگ در میزان تمایل به ماندگاری مهاجران روستایی در ویتنام؛ اوزیر و تورک (۲۰۲۳) در خصوص دسترسی به امکانات رفاهی و استانداردهای بالاتر کیفیت زندگی مهاجران و تاثیر مثبت آن در ماندگاری آنها در مقاصد جدید همخوانی دارد.

حامی مالی

بنا به اظهار نظر نویسنده مسئول، این مقاله حامی مالی نداشته است.

سهام نویسندگان در پژوهش

با توجه اینکه مقاله حاضر مستخرج از رساله دکتری می‌باشد، سهم و نقش نویسنده اول، به عنوان دانشجوی رساله، نویسنده دوم به عنوان راهنما و نویسنده سوم به عنوان استاد مشاور بود.

تضاد منافع

نویسندگان اعلام می‌دارند که هیچ تضاد منافی در رابطه با نویسندگی و یا انتشار این مقاله ندارند.

تقدیر و تشکر

نویسندگان از همه افراد، به دلیل مشاوره و راهنمایی علمی و مشارکت آنها در این مقاله تشکر و قدرانی می نمایند.

منابع

- Alabshar, N., Giyarsih, S. R., & Pitoyo, A. J. (2020). [Factors Influencing the Prosperity of Migrants in Indonesia](#). *Solid State Technology*, 63(3), 4358-4372.
- Bhagat, R. B. (2020). [Migration Theories: A Critical Evaluation and Synthesis](#). International Institute for Population Sciences.
- Berg, N. G. (2020). [Geographies of wellbeing and place attachment: Revisiting urban-rural migrants](#). *Journal of Rural Studies*, 78, 438-446.
- Bertoli, S., Fernandes-Hueretas Moraga, J., & Guichard, L. (2020). [Rational Inattention and Migration Decisions](#). *Journal of International Economics*.
- Bircan, T., Purkayastha, D., Ahmad-Yar, A.W., Lotter, K., DelloIakono, C., Göler, D., Stanek, M., Yilmaz, S., Solano, G., & Ünver, Ö. (2020). [Gaps in Migration Research. Review of migration theories and the quality and compatibility of migration data on the national and international level](#). (Deliverable n°2.1). Leuven: HumMingBird project 870661 – H2020.
- Carling, J., & Talleraas, C. (2016). [Root causes and drivers of migration](#). *Oslo: Peace Research Institute Oslo (PRIO)*, 2016, 1-44.
- Chen, C., & Fan, C. C. (2018). [Gender and generational differences in first outward-and first inward-moves: An event-history analysis of rural migrants in China](#). *Environment and Planning A: Economy and Space*, 50(8), 1646-1669.
- Coxhead, I., Nguyen, V. C., & Vu, H. L. (2019). [Internal migration in Vietnam, 2002–2012](#). *Rural-urban migration in Vietnam*, 67-96.
- Coxhead, I., Nguyen, C. V., & Vu, L. H. (2015). [Migration in Vietnam: new evidence from recent surveys](#). *World Bank: Vietnam Development Economics Discussion Papers*, (2).
- Czaika, M., & Reinprecht, C. (2022). [Migration drivers: Why do people migrate](#). *Introduction to migration studies: An interactive guide to the literatures on migration and diversity*, 49-82.
- Delazeri, L. M. M., Da Cunha, D. A., & Oliveira, L. R. (2022). [Climate change and rural-urban migration in the Brazilian Northeast region](#). *GeoJournal*, 87(3), 2159-2179.
- De Haas, H. (2021). [A theory of migration: the aspirations-capabilities framework](#). *Comparative migration studies*, 9(1), 8.
- Gao, J., Liu, Y., Chen, J., & Cai, Y. (2022). [Demystifying the geography of income inequality in rural China: A transitional framework](#). *Journal of rural studies*, 93, 398-407.
- Gómez Valenzuela, V., & Holl, A. (2024). [Growth and decline in rural Spain: An exploratory analysis](#). *European Planning Studies*, 32(2), 430-453.
- Grimes, A., Preston, K., Maré, D., Badenhorst, S., & Donovan, S. (2021). [The contrasting importance of quality of life and quality of business for domestic and international migrants](#) (pp. 97-121). Springer Singapore.
- Furholt, M. (2021). [Mobility and social change: understanding the European Neolithic period after the archaeogenetic revolution](#). *Journal of archaeological research*, 29(4), 481-535.
- Hauer, M. E., Fussell, E., Mueller, V., Burkett, M., Call, M., Abel, K., ... & Wrathall, D. (2020). [Sea-level rise and human migration](#). *Nature Reviews Earth & Environment*, 1(1), 28-39.
- Holroyd, C., & Coates, K. (2021). [Rural Vietnam in transition: Widening gaps in an age of rural decline](#). *Journal of Rural and Community Development*, 16(2).
- Jończy, R., Śleszyński, P., Dolińska, A., Ptak, M., Rokitowska-Malcher, J., & Rokita-Poskart, D. (2021). [Environmental and economic factors of migration from urban to rural areas: Evidence from Poland](#). *Energies*, 14(24), 8467.
- Klöcker, J. A., & Daumann, F. (2022). [What drives migration to Germany? A panel data analysis](#). *Research in Economics*, 77(2), 251-264..
- Laajimi, R., & Le Gallo, J. (2022). [Push and pull factors in Tunisian internal migration: The role of human capital](#). *Growth and Change*, 53(2), 771-799.
- Lagakos, D. (2020). [Urban-rural gaps in the developing world: Does internal migration offer opportunities?](#). *Journal of Economic perspectives*, 34(3), 174-92
- Lago, I., & Lago-Peñas, S. (2025). [Rural decline and spatial voting patterns](#). *Parliamentary Affairs*, 78(1), 97-110.
- Liu, R., & Jia, Y. (2021). [Resilience and circularity: revisiting the role of urban village in rural-urban migration in Beijing, China](#). *Land*, 10(12), 1284.
- Marta, J., Fauzi, A., Juanda, B., & Rustiadi, E. (2020). [Understanding Migration Motives and Its Impact on Household Welfare: Evidence From Rural-Urban Migration in Indonesia](#). *Regional Studies, Regional Science*, 7(1), 118–

132. <https://doi.org/10.1080/21681376.2020.1746194>

- Massey, D. S., Arango, J., Hugo, G., Kouaouci, A., Pellegrino, A., & Taylor, J. E. (2019). [Theories of international migration: A review and appraisal](#). *Population and development review*, 431-466.
- Méndez, V., Alves, J. A., Pórisson, B., Marca, A., Gunnarsson, T. G., & Gill, J. A. (2020). [Individual variation in migratory behavior in a subarctic partial migrant shorebird](#). *Behavioral Ecology*, 31(3), 672-679.
- Naudé, W., Siegel, M., & Marchand, K. (2017). [Migration, entrepreneurship and development: critical questions](#). *IZA Journal of Migration*, 6, 1-16.
- Nienkerke, I. M., Thorat, A., & Patt, A. (2023). [From distress migration to selective migration: Transformative effects of agricultural development on seasonal migration](#). *World Development Perspectives*, 29, 100483.
- Nizam, A., Sivakumar, P., & Rajan, S. I. (2022). [Interstate migration in India during the COVID-19 pandemic: An analysis based on mobile visitor location register and roaming data](#). *Journal of South Asian Development*, 17(3), 271-296.
- Özer, İ. S., & Türk, U. (2023). [How Does Quality of Life \(QOL\) Affect Attractiveness of Cities and Internal Migration in Turkey?](#). *Economic Themes*, 61(1), 85-103.
- Paloma, V., de la Morena, I., Sladkova, J., & López-Torres, C. (2020). [A peer support and peer mentoring approach to enhancing resilience and empowerment among refugees settled in southern Spain](#). *Journal of Community Psychology*, 48(5), 1438-1451.
- Qamar, A. H. (2023). [Conceptualizing social resilience in the context of migrants' lived experiences](#). *Geoforum*, 139, 103680.
- Royuela, V., & Ordóñez, J. (2018). [Internal migration in a developing country: A panel data analysis of Ecuador \(1982–2010\)](#). *Papers in Regional Science*, 97(2), 345-368.
- Schmoll, C., & Weber, S. (2023). [The Employment Relationship at the Junction between Migration Policies and Economic Policies](#). *Revue européenne des migrations internationales*, 37(1 et 2).
- Selod, H., & Shilpi, F. (2021). [Rural-urban migration in developing countries: Lessons from the literature](#). *Regional Science and Urban Economics*, 91, 103713.
- Siriwardhane, D. (2021). [Do Labour Migrants Bring Well-Being to the Households? Revisit the Pathway from Neoclassical to Pluralism](#). *South Asian Journal of Social Studies and Economics*, 10(3), 44-58.
- Sobczak-szelc, K., & Fekih, N. (2020). [Migration as One of Several Adaptation Strategies for Environmental Limitations in Tunisia: Evidence from El Faouar](#). *Comparative Migration Studies*, 8(1), 8-12.
- Todaro, M. (1980). [Internal migration in developing countries: a survey](#). In *Population and economic change in developing countries* (pp. 361-402). University of Chicago Press.
- Triandafyllidou, A., GHIO, D., & McLEMAN, R. (2023). [Complex migration flows and multiple drivers: What do we know](#). Toronto: Working Paper, 2023.
- Trullén, J., & Galletto, V. (2018). [Inclusive growth from an urban perspective: a challenge for the metropolis of the twenty-first century](#). *European Planning Studies*, 26(10), 1901–1919.
- Urzúa, A., Ferrer, R., Canales Gaete, V., Núñez Aragón, D., Ravanal Labraña, I., & Tabilo Poblete, B. (2017). [The influence of acculturation strategies in quality of life by immigrants in Northern Chile](#). *Quality of Life Research*, 26, 717-726.
- Van Ginkel, K. C., Botzen, W. W., Haasnoot, M., Bachner, G., Steininger, K. W., Hinkel, J., ... & Bosello, F. (2020). [Climate change induced socio-economic tipping points: review and stakeholder consultation for policy relevant research](#). *Environmental Research Letters*, 15(2), 023001.
- Van Hear, N., Bakewell, O., & Long, K. (2018). [Push-pull plus: Reconsidering the drivers of migration](#). *Journal of Ethnic and Migration Studies*, 44(6), 927–944.
- Wang, W., Shen, Y., Qiao, J., Wang, Y., Batala, L. K., & Xiao, J. (2025). [The impact of urban-rural residents' life quality gap on the cultivated land transfer](#). *Land Use Policy*, 148, 107402.
- Xia, H., Qingchun, L., & Baptista, E. A. (2022). [Spatial heterogeneity of internal migration in China: The role of economic, social and environmental characteristics](#). *PLoS One*, 17(11), e0276992.